

**Nederlands**  
**English**  
**Deutsch**  
**Français**  
**Polski**

WAARSCHUWING NL  
WARNING EN  
WARNUNG DE  
ATTENTION FR  
OSTRZEŻENIE PL



# WAARSCHUWING

NL

## EN13120 - EN16433 - EN16434

Jonge kinderen zijn verwurd als gevolg van lussen in trekkoorden, kettingen en banden en koorden voor het bedienen van het product. Houd koorden buiten het bereik van kleine kinderen om verwurging en verstrengeling te voorkomen. De koorden kunnen om de nek van het kind verstrengeld raken. Plaats bedden, kinderbedjes en meubilair niet in de buurt van koorden van raambekleding. Knoop koorden niet aan elkaar vast. Let erop dat koorden niet in elkaar draaien en een lus vormen.

### Handleiding en gebruik van de beveiligingsystemen

Lees deze handleiding aandachtig alvorens het beveiligingssysteem te monteren en te gebruiken. Kinderen kunnen verwurd raken als het beveiligingssysteem niet op de juiste wijze is gemonteerd. Bewaar deze handleiding voor latere raadpleging. Het gebruik van aanvullende beveiligingsystemen helpt het risico op verwurging te verminderen maar biedt geen volledige zekerheid.

### Beveiligingsystemen

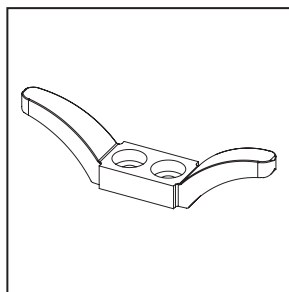

Koordkikker  
(nog installeren!)



Veiligheid-koordspreider  
(reeds geïnstalleerd)

## Installatie en gebruik

1. Installeer de koordkikker minimaal 150cm vanaf de vloer **BUITEN HET BEREIK VAN KINDEREN** en zorg ervoor dat de optrek koorden er te allen tijde volledig omheen gewikkeld zijn, behalve tijdens het gebruik.
2. Plaats bedden, kinderbedjes en meubilair niet in de buurt van koorden van raambekleding.
3. Knoop koorden niet aan elkaar vast.
4. Let erop dat koorden niet in elkaar draaien en een lus vormen.
5. Verbind de veiligheid-koordspreider nooit en te nimmer, met welk materiaal dan ook, wat het openbreken zou kunnen verhinderen.

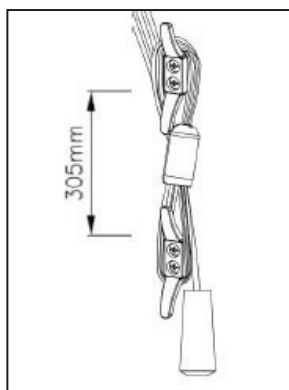

1.

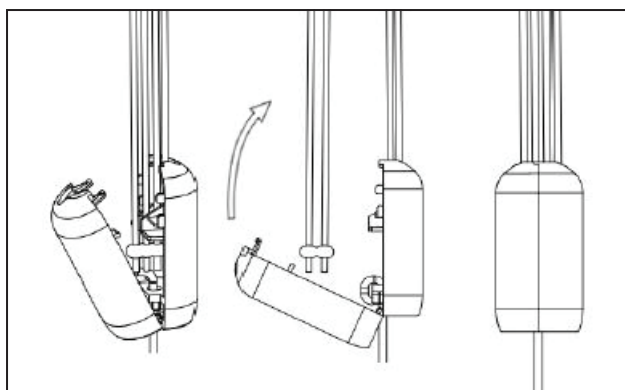

2. Weer bijeenbrengen

## Algemeen

Controleer de beveiligingssystemen regelmatig op aanwezigheid en compleetheid.

Vervang een defect beveiligingssysteem.

Het losraken van kleine onderdelen kan ertoe leiden dat kinderen er in stikken.

Het product is enkel en alleen ontworpen om als binnen raamdecoratie te dienen.

# WARNING

EN

## EN13120 - EN16433 - EN16434

Young children have been strangled by loops in pull-cords, chains and tapes, and cords that operate the product. To avoid strangulation and entanglement, keep cords out of the reach of young children. Cords may become wrapped around a child's neck. Move beds, cots and furniture away from window covering cords. Do not tie cords together. Make sure cords do not twist and create a loop.

### Instructions and use of the safety devices

Read these instructions carefully before installing and using the device. Children can be strangled if the device is not installed correctly. Keep the instructions for future reference. Use of additional safety devices helps reduce the risk of strangulation but cannot be considered entirely foolproof.

### Safety devices

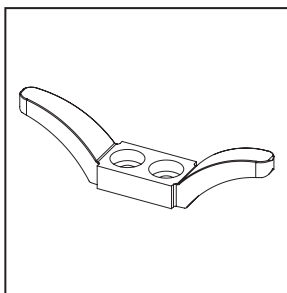

Cord cleat  
(to be installed!)



Safety tassel  
(already installed)

## Installation and use

1. Install cord cleat at least 150cm from the floor OUT OF REACH FOR CHILDREN and ensure hanging cords are kept fully wrapped around the cord cleat at all times when not in use.
2. Move beds, cots and furniture away from window covering cords.
3. Do not tie cords together.
4. Make sure cords do not twist together and create loop.
5. Do not ever wrap safety tassel with any material that would prevent the safety tassel to break open.

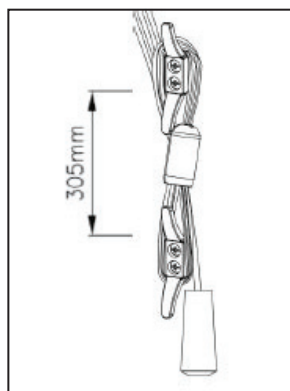

1.

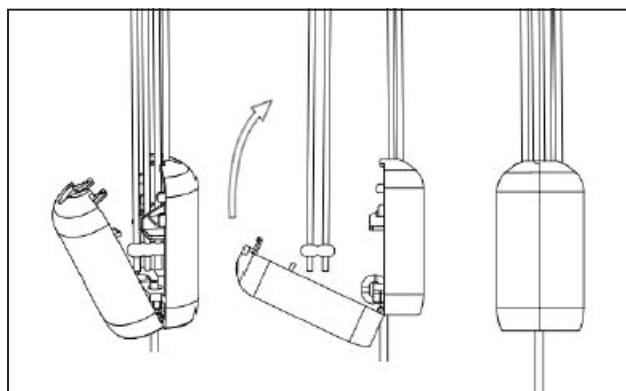

2. Reassemble

## General

Check the safety device on a regular basis if the devices are still present and complete.

Replace the devices if it is faulty.

The release of small parts could result in the internal asphyxiation of the child.

The product is designed to use as internal window covering product only.

Jasno Shutters BV

# WARNUNG

DE

## EN13120 - EN16433 - EN16434

Durch Schlingen in Zugschnüren, Ketten und Bändern sowie Bedienschnüren des Produkts wurden Kleinkinder erdrosselt. Zur Vermeidung von Strangulation und Verwicklung sind die Schnüre außer Reichweite von Kindern zu halten. Schnüre können sich um den Hals eines Kindes wickeln. Stellen Sie Betten, Kinderbetten und Möbel entfernt von den Schnüren für Fensterabdeckungen auf. Binden Sie die Schnüre nicht zusammen. Stellen Sie sicher, dass die Schnüre sich nicht verwickeln und eine Schlinge bilden.

### Anleitung und Verwendung der Vorrichtungen

Bitte lesen Sie diese Anleitung vor dem Anbringen und der Benutzung der Vorrichtung aufmerksam durch. Kinder können sich erdrosseln, wenn die Vorrichtung nicht ordnungsgemäß montiert wird. Bitte diese Anleitung für spätere Bedarfsfälle aufbewahren. Die Verwendung zusätzlicher Sicherheitseinrichtungen hilft, das Strangulationsrisiko zu vermindern, kann jedoch nicht als vollständig geschützt vor missbräuchlicher Verwendung angesehen werden.

### Vorrichtungen

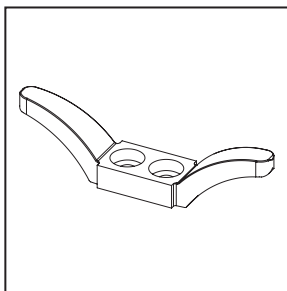

Schnurhalter  
(selbst installieren!)



Sicherheits-  
Schnurtrenner  
(schon montiert)

## Anleitung und Verwendung

1. Installieren Sie der Schnurhalter mindestens 150cm über dem Fußboden **AUS DER REICHWEITE VON KINDERN** und stellen Sie sicher, dass die Zugschnüre jederzeit vollständig umwickelt sind, mit Ausnahme während des Einsatzes.
2. Stellen Sie Betten, Kinderbetten und Möbel entfernt von den Schnüren für Fensterabdeckungen auf.
3. Binden Sie die Schnüre nicht zusammen.
4. Stellen Sie sicher, dass die Schnüre sich nicht verwickeln und eine Schlinge bilden.
5. Verbinden Sie niemals die Sicherheits-Schnurtrenner, in jedem Material, was das Aufbrechen verhindern könnte.

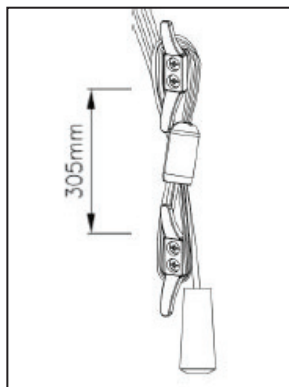

1.

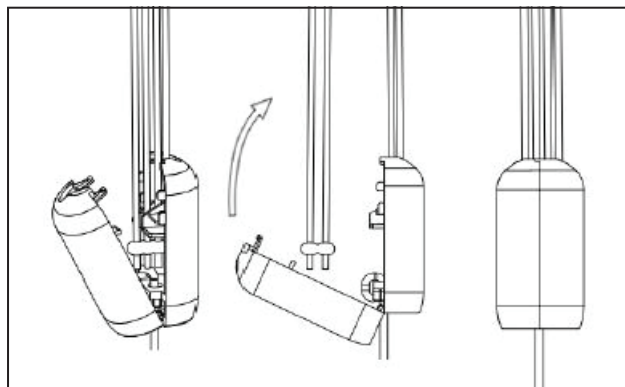

2. Wieder zusammenbauen

## Allgemeines

**Überprüfen Sie die Sicherungssysteme regelmäßig auf Anwesenheit und Vollständigkeit.**

**Ersetzen Sie die Vorrichtung, wenn sie schadhaft ist.**

**Die Ablösung von Kleinteilen kann zur Erstickung des Kindes führen.**

**Das Produkt dient ausschließlich als Fensterdekoration für Innen.**

Jasno Shutters GmbH

# ATTENTION

FR

## EN13120 - EN16433 - EN16434

Des enfants en bas âge ont été étranglés par des boucles formées sur les cordons à tirer, chaînettes ou rubans utilisés pour actionner le produit. Pour prévenir tout risque d'étranglement ou d'enchevêtrement, veiller à maintenir les cordons hors de portée des enfants en bas âge. Les cordons peuvent s'enrouler autour du cou d'un enfant. Ne pas disposer de lit, de berceau ou autre pièce d'ameublement à proximité de revêtements de fenêtres à cordons. Ne pas attacher les cordons ensemble. Veiller à ce que les cordons ne vrillent pas et ne forment pas de boucle.

### les instructions pour installer et utiliser le dispositif sécurité

Lisez attentivement ces instructions avant d'installer et d'utiliser le dispositif. En cas d'installation incorrecte, les enfants peuvent s'étrangler. Conservez ces instructions pour pouvoir les consulter ultérieurement. L'utilisation de dispositifs de sécurité supplémentaires peut contribuer à réduire le risque d'étranglement mais ne peut pas l'éliminer.

### Les dispositifs sécurité

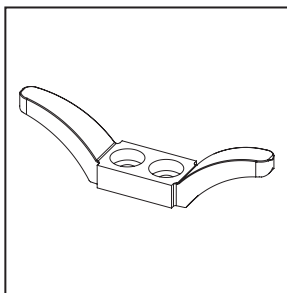

Taquet de cordon  
(même installer)



Écarteur  
de cordon sécurité  
(déjà monté)



## Instructions pour installer et utiliser

1. Installez le taquet de cordon a une distance minimale de 150 cm du sol HORS DE PORTEE DES ENFANTS et veillez à ce que les cordons soient correctement enroulés autour de leur taquets respectifs, sauf durant l'utilisation.
2. Ne pas disposer de lit, de berceau ou autre pièce d'ameublement à proximité de revêtements de fenêtres à cordons.
3. Ne pas attacher les cordons ensemble.
4. Veiller à ce que les cordons ne vrillent pas et ne forment pas de boucle.
5. Veillez à ne jamais fixer ou entraver le gland de sécurité avec une autre pièce afin de ne pas gêner le bon fonctionnement du gland.

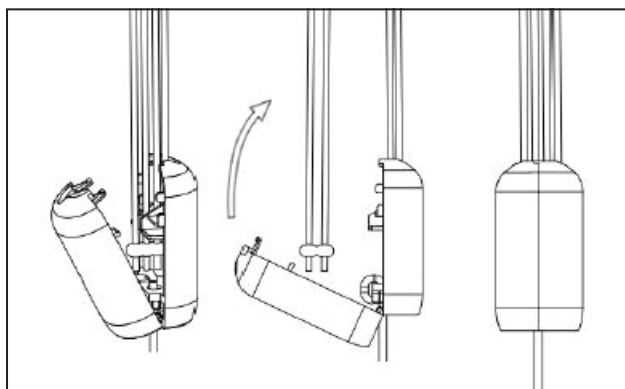
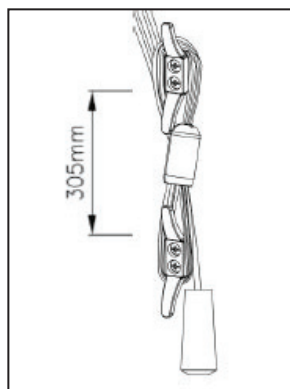

1.

2. Remonter

## Généralités

**Vérifier régulièrement la présence et l'exhaustivité des systèmes de protection.**

**Remplacer le dispositif s'il s'avère défectueux.**

**Le détachement de petits éléments peut causer l'asphyxie interne de l'enfant.**

**Le produit est destiné et conçu uniquement comme décoration de fenêtre à l'intérieur.**

# OSTRZEŻENIE

PL

## EN13120 - EN16433 - EN16434

Małe dzieci zginęły na skutek uduszenia pętlami z linek, tańcuszków i taśm oraz sznurków służących do obsługi produktu. Aby nie dopuścić do zaplątania i uduszenia, należy przechowywać sznurki w miejscu niedostępnym dla małych dzieci. Sznurki mogą się owinać wokół szyi dziecka. Należy odsunąć łóżka, kojce i meble od sznurków zastan okiennych. Nie należy wiązać sznurków. Proszę się upewnić, że sznurki nie skręcają się i nie tworzą pętli.

### Instrukcja i użytkowanie urządzenia niu

Prosimy dokładnie przeczytać niniejsze instrukcje przed zamontowaniem i użytkowaniem urządzenia. Dzieci mogą się udusić, jeśli urządzenie nie jest odpowiednio zamontowane. Prosimy o zachowanie instrukcji do wglądu w przyszłości. Użycie dodatkowych urządzeń zabezpieczających umożliwi zmniejszenie ryzyka uduszenia, ale nie można ich uznać za całkowicie niezawodne.

### Urządzenie niu

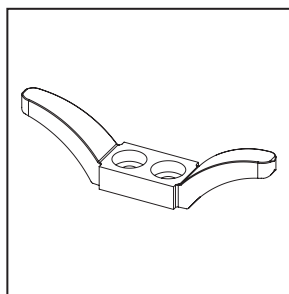

Uchwyt linek  
(do samodzielnego  
montażu!)



Rozdzielacz linek  
(już zamontowany)

## Instrukcja i użytkowanie

1. Uchwyt linek należy zamontować co najmniej 150 cm ponad podłogą POZA ZASIĘGIEM DZIECI oraz zadbać aby linki zawsze były odpowiednio nawinięte na uchwyt, z wyłączeniem momentu ich użytkowania.
2. Należy odsunąć łóżka, kojce i meble od sznurków żaluzji okiennych.
3. Nie należy wiązać sznurków.
4. Proszę się upewnić, że sznurki nie skręcają się i nie tworzą pętli.
5. Zabronione jest owijanie rozdzielacza linek w materiał, który mógłby uniemożliwić jego rozszczepienie.

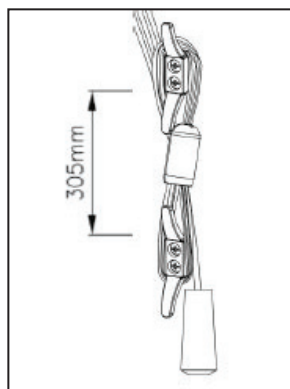

1.

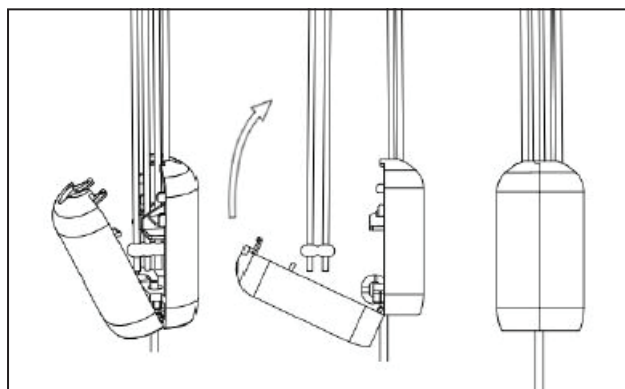

2. Zmontować

## Informacje ogólne

Należy regularnie kontrolować obecność systemu zabezpieczenia oraz stopień jego kompletności.

Proszę wymienić urządzenie, jeśli jest niesprawne.

Poluzowanie matych elementów może doprowadzić do udławienia się dziecka.

Produkt służy wyłącznie do dekoracji okien wewnątrz budynku.

Jasno Shutters Sp. z o.o.

